

PERFORUO 3089

Uniwersalny aparat do nawiercania pod ciśnieniem przez armaturę do przyłączy domowych od 1" do 2"

na rury z : PE, PVC, ŻELIWA, STALI, AC.

ZASTOSOWANIE

Aparat do nawiercania Perforuo 3089 pozwala na nawiercanie pionowe lub poziome, poprzez armaturę do przyłączy, wodociągów pod ciśnieniem bez konieczności zamykania dostaw wody. Jego konstrukcja umożliwia montaż na wszystkich modelach kurków kulowych ćwierć obrotowych oraz zasuwach do przyłączy o pełnym przelocie od 1" do 2" wszystkich producentów.

• Korpus główny zawiera:

- Koło do sterowania posuwem wiertła z możliwością sprzęgnięcia z rotacją frezu do nawiercania rur tworzywowych, za pomocą zawleczki blokującej trzpień.
- Głowica przyłączeniowa z gwintem wewnętrznym o średnicy 1"1/2 przeznaczona do adapterów przejściowych do armatury o różnych gwintach (patrz karta katalogowa z akcesoriami).
- Kurek spustowy DN20 do odprowadzania opiłków, zintegrowany z obudową.
- Zestaw uszczelek przeznaczony do ochrony wewnętrznych części aparatu od zanieczyszczeń, opiłków itp. ...

• Trzpień zakończony gwintem M14* do montażu wiertła/frezów 1" do 2".

(*) Adapter M10 przewidziany do wiertła/frezu DN15.

Górna część trzpienia zakończona kwadratem 15x15 mm, przystosowanym do klucza zapadkowego lub napędu pneumatycznego służącego do obrotu wiertłem/frezem. Kwadrat bez ostrych krawędzi zapobiega uszkodzeniom uszczelek wewnątrz aparatu podczas wkładania trzpienia do korpusu.

• Klucz do przykręcania trzpienia (sześciokątny), oraz klucz zapadkowy do obrotu wiertłem/frezem (grzechotka) są dostarczane w komplecie.

• Do aparatu dostępne są akcesoria (patrz karta katalogowa z akcesoriami):

- Frezy do nawiercania rur tworzywowych (PE i PVC).
- Wiertła widiowe do rur twardej: żeliwnych i AC.
- Wiertła ze stali HSS do rur: AC, żeliwnych i stalowych.

• Pakowanie w skrzynię



SPECYFIKACJA TECHNICZNA

- Korpus, głowica przyłączeniowa, podpory koła : stal
- Koło : stop aluminium
- Śruby : stal kadmowana
- Uszczelnienie : EPDM
- Wspornik uszczelki, trzpień, kurek spustowy : mosiądz
- Łożysko : stal



www.huot.pl

Biurowo techniczne
Tel. Kom.: +48 603 63 49 64
Tel.: +48 61 610 12 67
Fax: +48 61 649 11 56
e-mail: w.surowy@huot.pl

Dyrekcja handlowa
5, place de la Bataille de Stalingrad
75010 Paris
Tel.: +33 (0) 1 53 38 83 93
Fax: +33 (0) 1 53 38 83 99

Centrala i zakład produkcyjny
2, rue de la Marsoupe BP 36
55301 Saint-Mihiel cedex
Tel.: +33 (0) 3 29 91 66 55
Fax: +33 (0) 3 29 90 20 17



www.smsas.fr

PERFORUO 3089

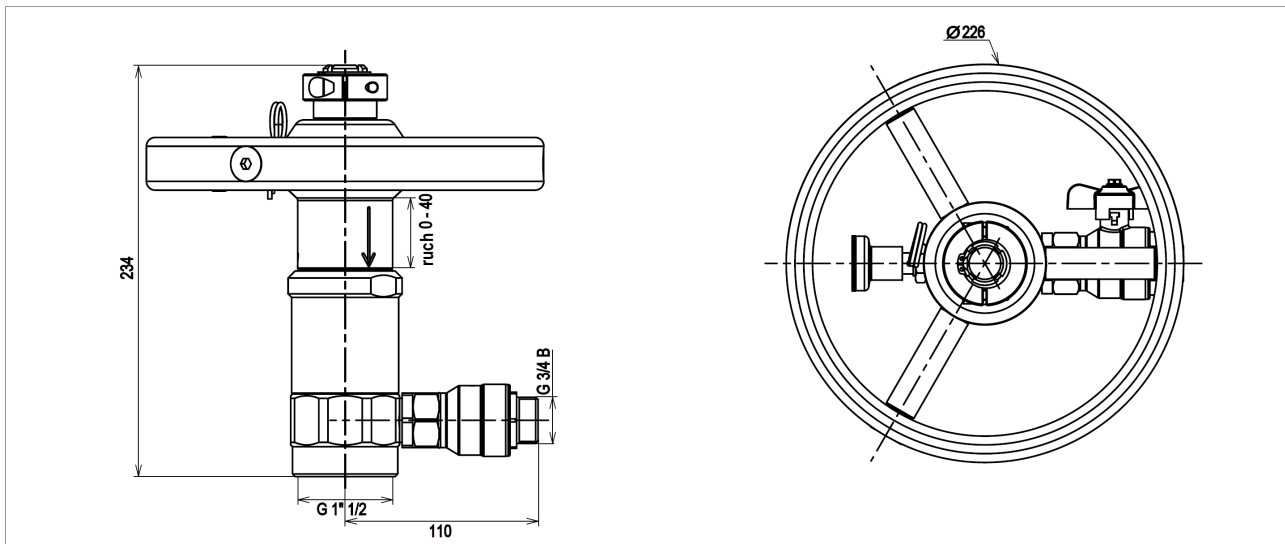

AKCESORIA DO NAWIERCANIA patrz karta katalogowa 3089ACC-7



3089.CCEN

Aparat do nawiercania w skrzyni z adapterami przyłączeniowymi do gwintu rurowego od 1" do 2" i wiertłami oraz frezami od 1" do 2".



3089.C25EN

Aparat do nawiercania w skrzyni z adapterem przyłączeniowym do gwintu rurowego 1" oraz wiertłem i frezem 1".